

ファイキャット号 取り扱い説明書

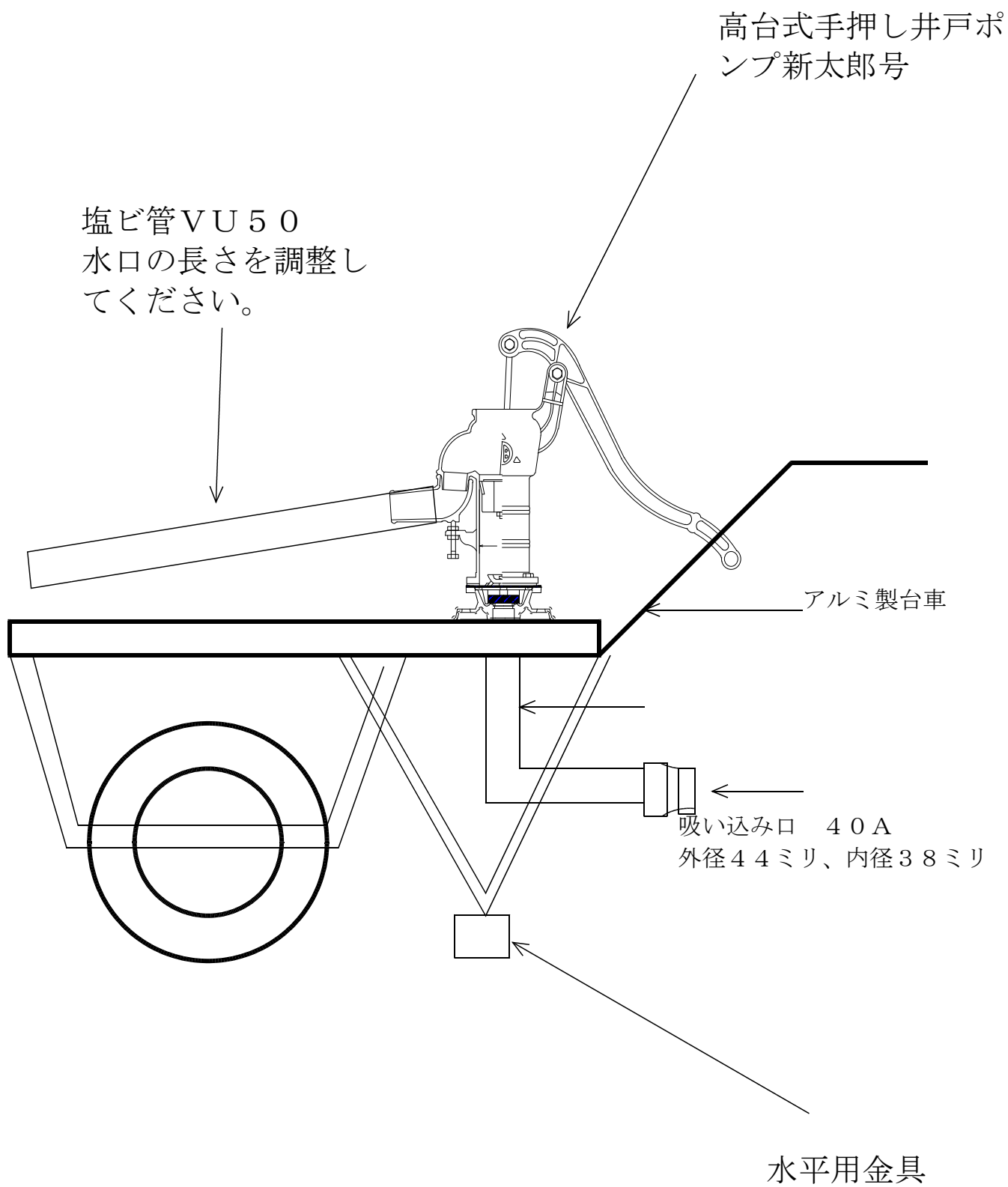

高台式手押し井戸
ポンプ新太郎号

塩ビ管 VU50

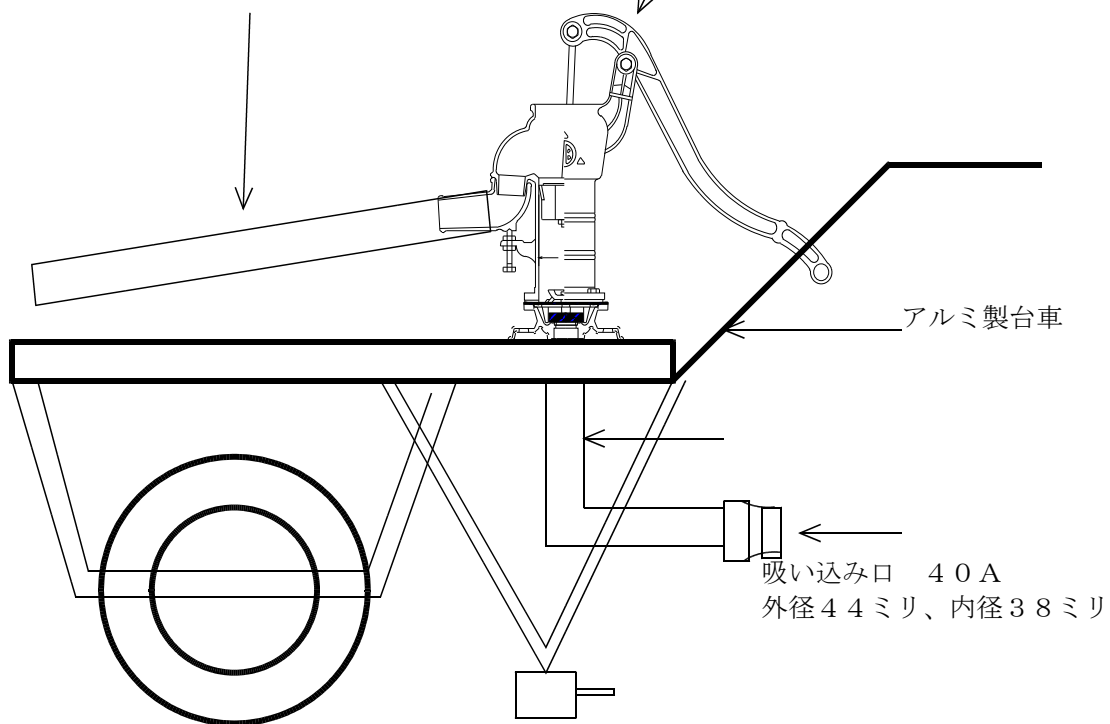

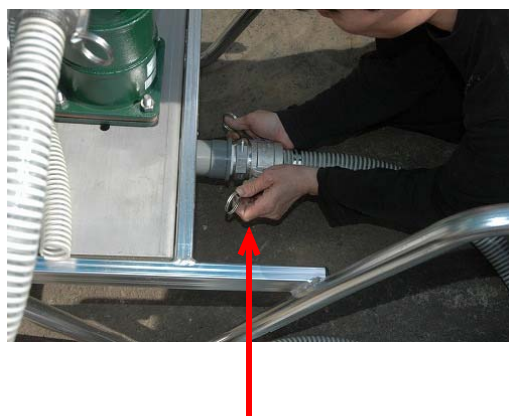
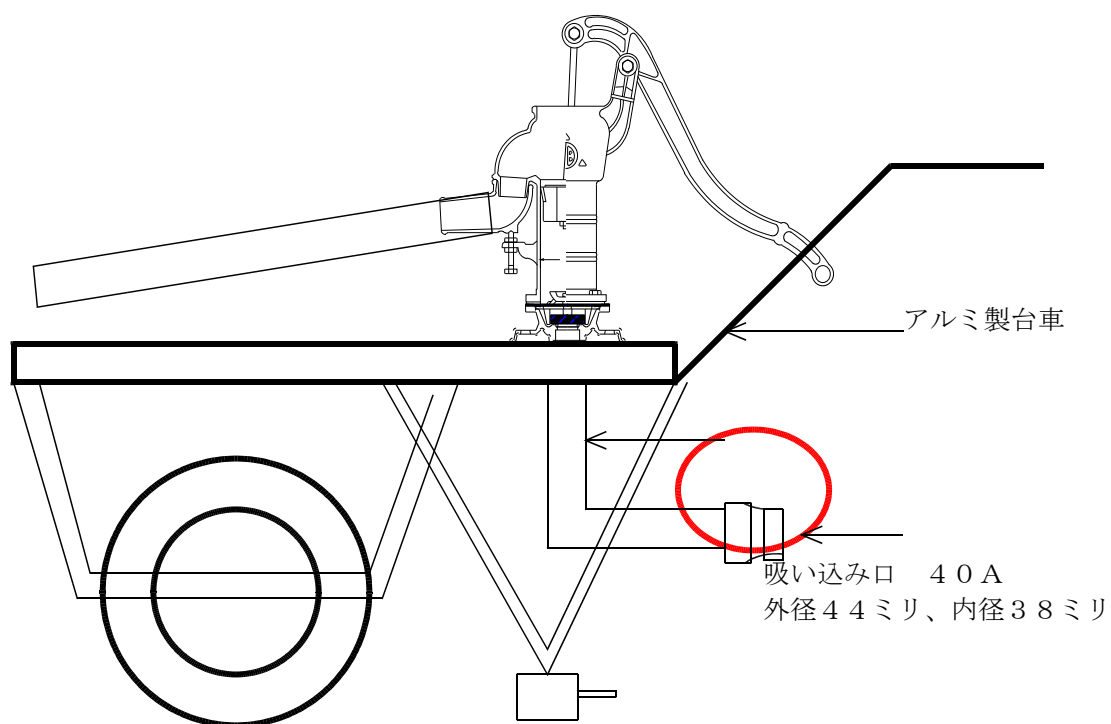

レバーをあげて押し込みます。砂などがあると堅くなります。あらかじめ汚れを払い落としてからお使いください。



レバーを下げて固定します。

フート弁の取り付け



先端にフート弁をとりつけます。右にねじ込んでとりつけます。先端部分は破損しやすいのでご注意ください。

呼び水

使用前に水を入れます。約1 L程度用意しておく必要があります

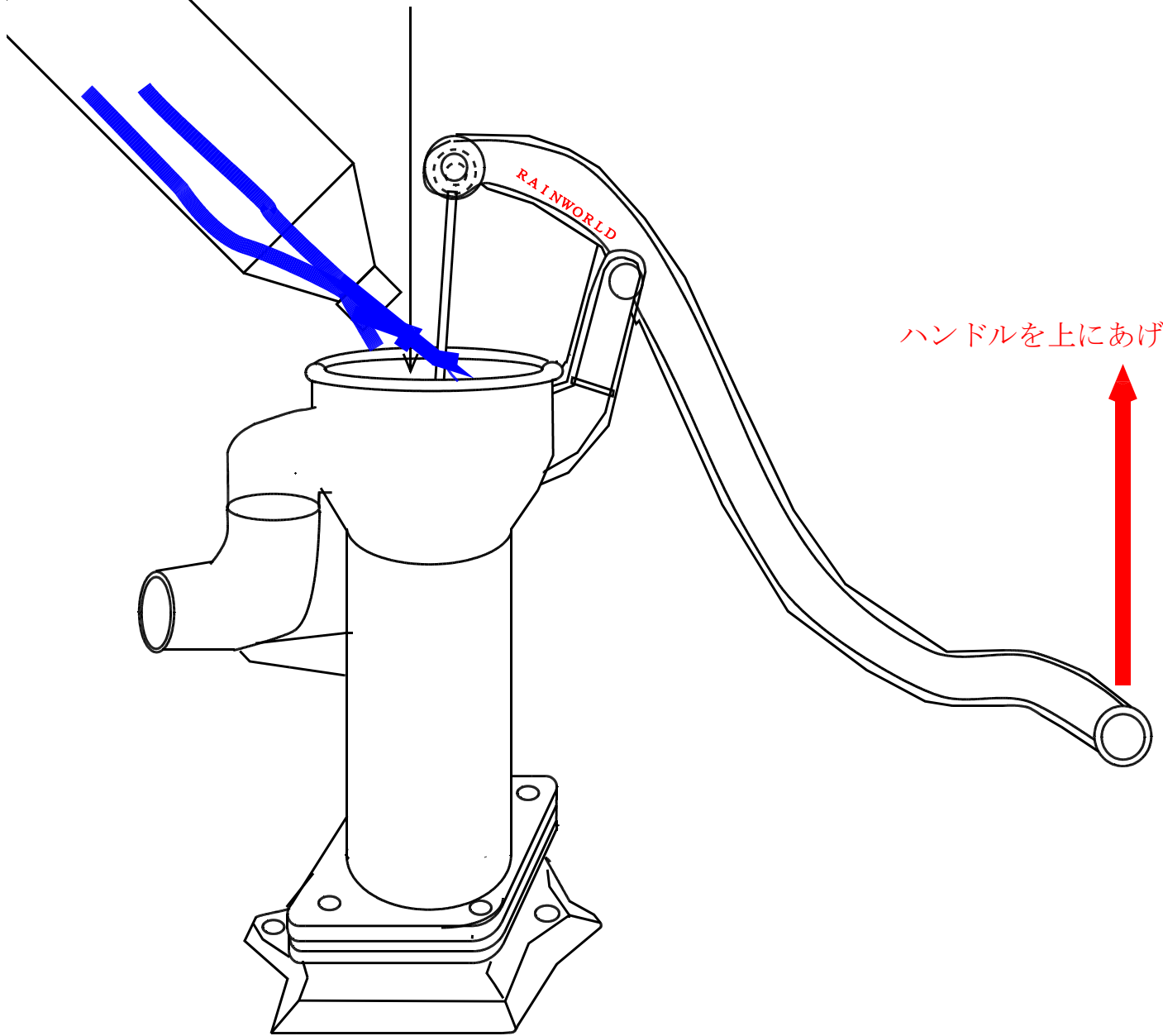

ハンドルを上にあげる

水平金具

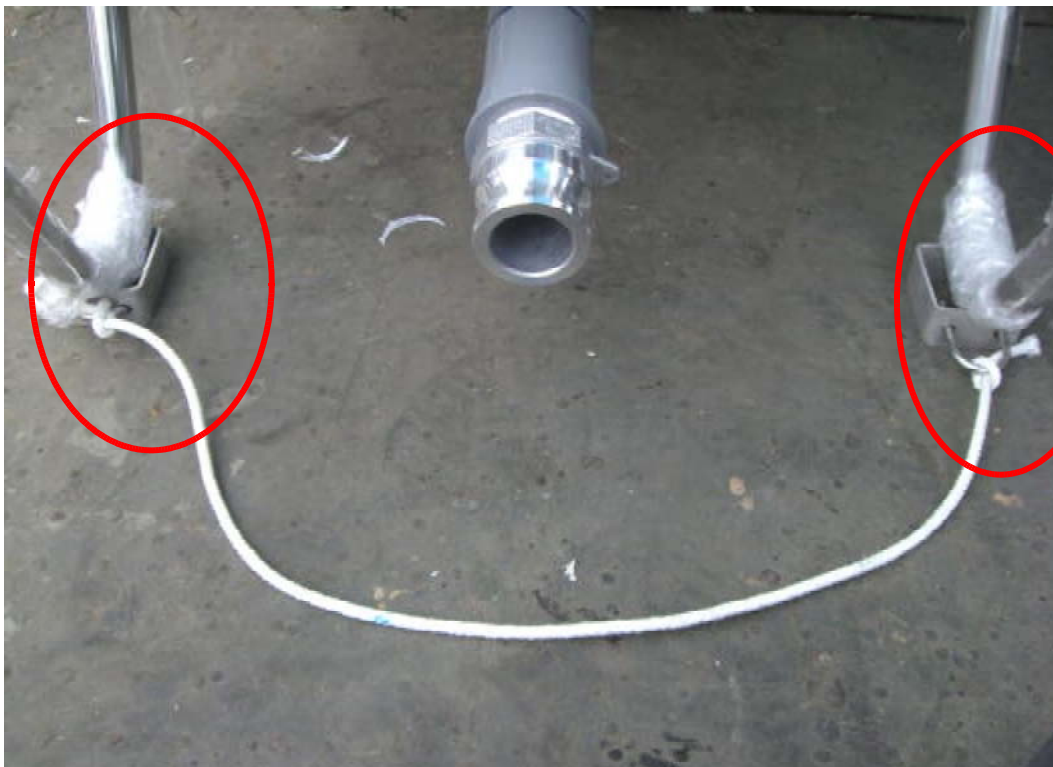
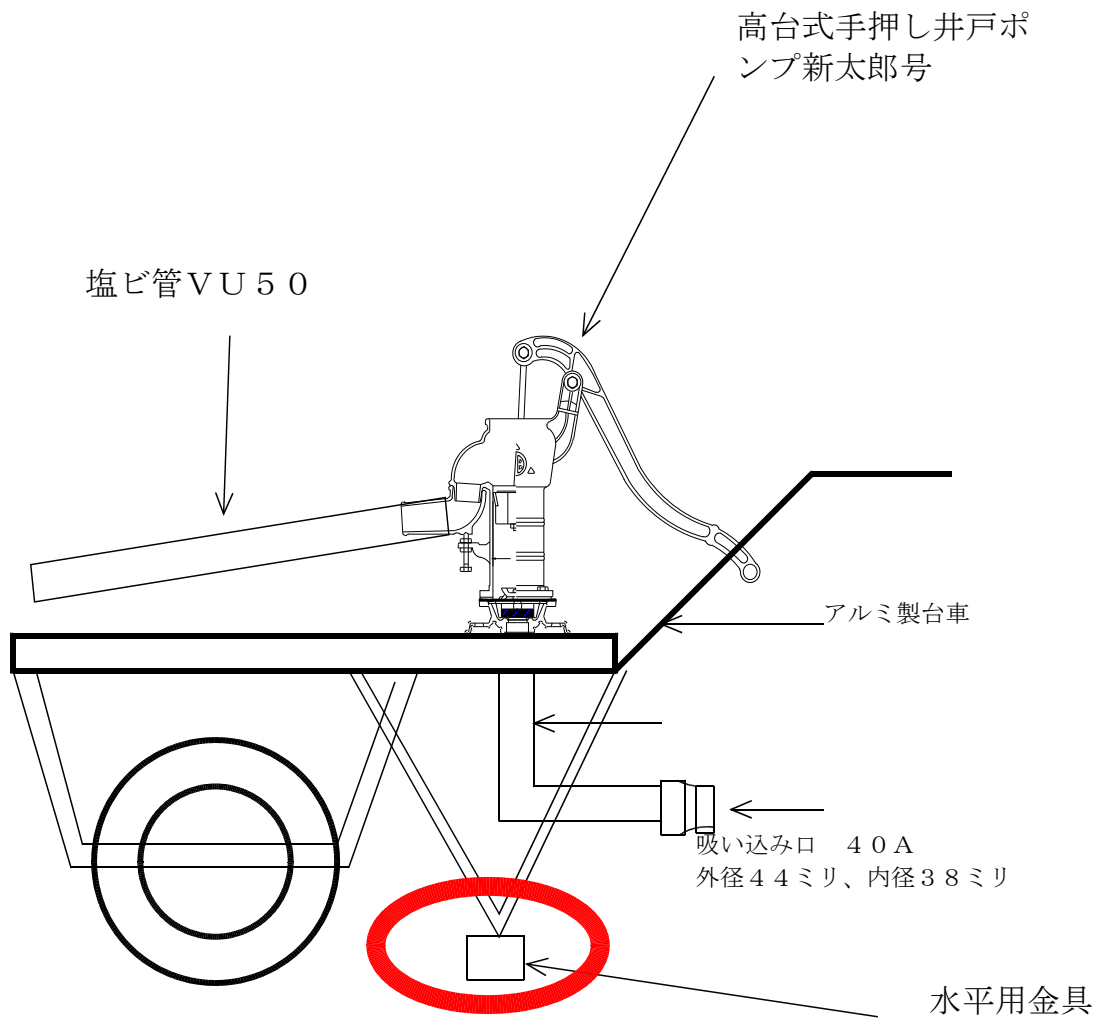

注意

中に円柱状のゴム弁がはいつています。ゴムの内部に金属が埋め込まれており、金属がはいつている方が上面となります。

